

INTRO II RS UPM - Funk-Universalmodul (Empfänger)

Nothandbedienung /
Programmierung

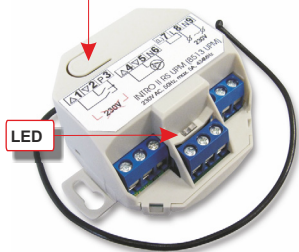

Das Funk-Universalmodul **INTRO II RS UPM** ist eine komfortable und sichere Lösung zur Fernsteuerung von Sonnenschutzanlagen (wie Rollläden, Markisen, Jalousien) und Torantrieben. Es ist geeignet zur Fernschaltung von Steckdosen, Licht- (Glühlampen bis max. 400W), Heizungs- und weiteren vergleichbaren Anlagen.

Technische Daten

Versorgungsspannung:	230V/50Hz (+10% / -15%)
Schaltspannung:	max. 230V AC (auch potentialfrei)
Schaltvermögen:	max. 5A (cos phi=1), 2A (cos phi=0,4)
Stromaufnahme:	bis 10 mA
Leistungsaufnahme:	< 1W
Arbeitsfrequenz:	434,42 MHz ± 75KHz
Anzahl der Sender:	max. 123 St.
Temperaturbereich:	-20°C bis +45°C
Schutzgrad:	IP 20
Abmessungen:	51 x 51 x 30mm, max. Ø 57mm
Konformität:	CE



Technische Änderungen sind dem Hersteller vorbehalten.

Funktionsmerkmale:

- Spezielle, besonders störungsunanfällige INTRO II - Codierung der Funkübertragung
- Speicherung von bis zu max. 123 Sender-Anmeldungen
- Einstellbare Betriebsart (Impuls / Rollladen / Jalousie / Dauerbetrieb), werksseitig als "Jalousie" eingestellt.
- Programmierbare Motorlaufzeit von 0,5 sek. bis 10 min. (Werkseinstellung 120 sek.)
- Tipbetrieb zur Schrägstellung der Jalousie-Lamellen (Befehl < 1sek. -Lamellen drehen, > 1sek. - fahren)
- Potentialfreie Ein- und Ausgänge
- Anmelde-Modus des Empfängers von bereits angelernten Funksendern aktivierbar
- Anschlussmöglichkeit für einen / mehrere Taster oder für eine Steuerung mit potentialfreiem Ausgang
- Einfache Montage im Rollladenkasten, in der Abzweigdose oder in einer tiefen UP-Dose

Sicherheits- und Montagehinweise

- ⚠ Der Funk-Empfänger darf nur an solchen Anlagen verwendet werden, an denen das Gefahrenrisiko für Personen, Tiere oder Sachen ausgeschlossen bzw. durch zusätzliche Sicherheitseinrichtungen abgedeckt ist.
- ⚠ Die ferngesteuerten Anlagen (Rollläden, Jalousien, Markisen, Tore etc.) sind nicht dafür bestimmt, durch Personen / Kinder mit eingeschränkten physischen oder geistigen Fähigkeiten bzw. mangelnder Erfahrungen benutzt zu werden, es sei denn, sie werden durch eine für ihre Sicherheit zuständige Person beaufsichtigt oder erhalten von ihr Anweisungen, wie die Anlage zu benutzen ist. Die Bedienung der Anlagen durch nicht angewiesene Personen oder spielende Kinder muss ausgeschlossen werden.
- ⚠ Bitte beachten: an die Klemmen 1,2,3 für einen externen Befehlsgeber darf keine 230V bzw. keine andere externe Spannung angelegt werden (siehe Anschlussbilder auf der Seite 4) !!!
- ⚠ Während der Installation bzw. Montage des Gerätes ist die Spannungsversorgung der Anlage zu unterbrechen und sicherzustellen, dass keine unbeabsichtigte Bedienung der Anlage möglich ist!
- ⚠ Da die Fernsteuerung der Anlagen oft durch mehrere Bedienstellen bzw. Funksender erfolgen kann, müssen die gesteuerten Anlagen während des Betriebes einsehbar sein.

ACHTUNG: Installationsarbeiten am 230V-Netz sind nur durch autorisiertes Fachpersonal vorzunehmen!

Anmeldung eines INTRO II - Senders am Funk-Universalmodul INTRO II RS UPM

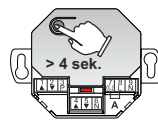

INTRO II RS UPM: die Taste **Programmierung > 4 sek.** betätigen.

Empfänger-Ton: periodische Pieptöne alle 2 sek. (Bereitschafts-Muster)
Empfänger-LED: schnelles rotes Blinken.

Der Anmelde-Modus ist aktiviert (**Achtung: der Anmelde-Modus wird nach 35 sek. automatisch verlassen, falls keine Programmierung vorgenommen wird!**)

Die **Funk-Anmeldung** eines neu anzumeldenden Funk-Handsenders / Wandsenders / Funk-Sensors / einer Funk-Zeitschaltuhr an den INTRO II RS UPM senden (siehe auch die Bedienungsanleitung des entsprechenden Funksenders):

INTRO II HS1M

Die Taste **3 x kurz** antippen und noch einmal **lang (> 4 sek.) gedrückt halten**, bis LED schnell blinkt, dann die Taste **kurz** betätigen (Anmeldung senden)

INTRO II HS2M / HS4M

Die neu **anzumeldende Taste** des Handsenders **gedrückt halten +** eine beliebige **zweite Taste kurz** betätigen.

INTRO II HS5

Mit der Taste **CH** die gewünschte Gruppe (den Kanal) wählen, dann **STOP gedrückt halten + AUF kurz** betätigen

INTRO II HS9

Mit der Taste **CH** die gewünschte Gruppe (den Kanal) wählen, dann die Taste **STOP gedrückt halten +** die Taste **CH+ kurz** betätigen.

INTRO II Duomatic / INTRO II WS

Die Taste **Programmierung kurz** betätigen.

INTRO II Zentrale:

Mit den Tasten die anzumeldende Gruppe (den Kanal) wählen

Die Taste **GRUPPE > 4 sek.** betätigen (Anmeldemodus aktivieren).
Die Taste **AUF kurz betätigen** (die Anmeldung senden).

INTRO II RS UPM: die Taste **Programmierung 2 x kurz** betätigen.

Empfänger-Ton: **2 x Piepton** bestätigt das Ende der Programmierung.
Empfänger-LED: **2 x gelbes Blinken** bestätigt das Ende der Programmierung.
LED des Empfängers erlischt. Die Programmierung ist beendet.

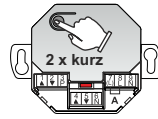
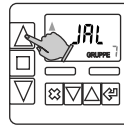
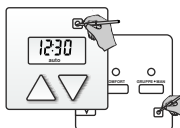
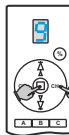

Einen angemeldeten Funksender aus dem Speicher des INTRO II RS UPM löschen

Mit den gleichen Programmierschritten kann ein bereits angemeldeter Funksender aus dem Speicher des INTRO II RS UPM gelöscht werden. Lediglich im Punkt 2 (je nach Funksender 2A - 2F) muss hierzu die **Funk-Abmeldung** anstatt Funk-Anmeldung gesendet werden (siehe Bedienungsanleitung des entsprechenden Funksenders).

Das Löschen des Funksenders wird durch **2 x Piepton** und das **rote Aufleuchten** der LED bestätigt.

Alle angemeldeten Funksender aus dem Speicher des INTRO II RS UPM löschen



INTRO II RS UPM: die Taste **Programmierung > 4 sek.** betätigen.
Empfänger-Ton: periodische Pieptöne alle 2 sek. (Bereitschafts-Muster)
Empfänger-LED: schnelles rotes Blinken.
Der Anmelde-Modus ist aktiviert



INTRO II RS UPM: die Taste **Programmierung > 4 sek.** betätigen.
Empfänger-Ton: **2 x Piepton** bestätigt das Löschen aller Sender-Anmeldungen.
Empfänger-LED: **2 x rotes Aufleuchten** bestätigt das Löschen aller Sender.
Alle Sender sind gelöscht.



INTRO II RS UPM: die Taste **Programmierung 2 x kurz** betätigen.
Empfänger-Ton: **2 x Piepton** bestätigt das Ende der Programmierung.
Empfänger-LED: **2 x gelbes Blinken** bestätigt das Ende der Programmierung.
LED des Empfängers erlischt. Die Programmierung ist beendet.

Auswahl der Betriebsart des INTRO II RS UPM



INTRO II RS UPM: die Taste **Programmierung > 4 sek.** betätigen.
Empfänger-Ton: periodische Pieptöne alle 2 sek.
Empfänger-LED: schnelles rotes Blinken.
Der Anmelde-Modus ist aktiviert



INTRO II RS UPM: die Taste **Programmierung 1 x kurz** betätigen.
Die periodisch grün blinkende LED und der Piepton indizieren die aktuell eingestellte Betriebsart und die Befehlsdauer (Laufzeit des Motors) wie folgt:

	Betriebsart	Befehlsdauer
1 x Blinken / 1 x Piepton	"Impuls"	1,5 sek. (z. B. für Garagentor-Deckenantriebe)
2 x Blinken / 2 x Piepton	"Rollladen"	120 sek. (für Rollladen- oder Markisenantriebe)
3 x Blinken / 3 x Piepton	"Jalousie"	120 sek. + Tippbetrieb (für Jalousieantriebe)
4 x Blinken / 4 x Piepton	"Dauerbetrieb"	unbegrenzt. (Beleuchtung, Steckdosen etc.)



INTRO II RS UPM: durch die Betätigung der Taste **Programmierung > 1 sek.** (Bei Bedarf mehrmals) zur gewünschten Betriebsart weiterschalten.
Die ausgewählte Betriebsart wird wie oben beschrieben durch das Blink-Muster der LED und entsprechende Pieptöne indiziert.



INTRO II RS UPM: die Taste **Programmierung 1 x kurz** betätigen.
Empfänger-Ton: **2 x Piepton** bestätigt das Ende der Programmierung.
Empfänger-LED: **2 x gelbes Blinken** bestätigt das Ende der Programmierung.
LED des Empfängers erlischt. Die Programmierung ist beendet.

Eine individuelle Befehlsdauer (Laufzeit des Motors) programmieren

In Betriebsarten "Rollladen" und "Jalousie" kann die vom Werk aus voreingestellte Befehlsdauer (Verfahrdauer des Motors) von jeweils 120 sek. im Bedarfsfall mit Hilfe eines angeschlossenen Jalousie-Tasters auf eine beliebige Befehlsdauer von 0,5 sek. bis maximal 10 min. geändert werden. Zu besseren Veranschaulichung ist die Programmierung einer individuellen Befehlsdauer am besten aus der unteren Endlage (der Rollladen / die Jalousie ist geschlossen) wie folgt auszuführen:



INTRO II RS UPM: die Taste **Programmierung > 4 sek.** betätigen. Der Anmelde-Modus ist aktiviert

INTRO II RS UPM: die Taste **Programmierung 1 x kurz** betätigen. Die Betriebsart-Auswahl ist aktiviert.
Die periodisch grün blinkende LED und die Pieptöne indizieren die aktuell eingestellte Betriebsart (**die Betriebsart "Rollladen" oder "Jalousie" muß eingestellt sein!**)

Externer Taster: Die **AUF-Taste > 1 sek.** betätigen und den Rollladen hochfahren lassen.

Die Laufzeit des Motors wird gemessen.

Externer Taster: Nach Ablauf der gewünschten Verfahrdauer (z. B. sobald der Rollladen komplett geöffnet wurde) den Motor durch eine kurze Betätigung der **AB-Taste** stoppen.

Die Laufzeit des Motors ist gespeichert.



INTRO II RS UPM: die Taste **Programmierung 1 x kurz** betätigen.
Empfänger-Ton: **2 x Piepton** bestätigt das Ende der Programmierung.
Empfänger-LED: **2 x gelbes Blinken** bestätigt das Ende der Programmierung.
LED des Empfängers erlischt. Die Programmierung ist beendet.

INTRO II RS UPM: Anschlussbilder / Anwendungsbeispiele

Fernsteuerung eines Rollladen- bzw. Jalousieantriebes

Das Funk-Universalmodul INTRO II RS UPM kann gemäß der Abbildung links direkt an einen 230V - Rohrmotor angeschlossen werden.

Ein bzw. mehrere Doppelwipptaster können für die Einzelbedienung des Motors an die Klemmen 1,2,3 (siehe Abbildung) angeschlossen werden.

Anstatt eines Doppelwipptasters kann ein Impulstaster (Schließer) angeschlossen werden. In diesem Fall müssen die Anschlussklemmen 1 und 2 überbrückt werden (zweites Bild, Brücke C). **Die Brücke C muss vor Inbetriebnahme des Moduls installiert bzw. entfernt werden!** Die Art des angeschlossenen externen Tasters (ein Doppelwipptaster oder ein Impulstaster) wird nach Inbetriebnahme des Moduls automatisch erkannt.

Auch eine Rollladen-Zeitschaltuhr (ohne Sonnensensor) oder andere Steuerungen mit **potentialfreien Schaltkontakten** können bei Bedarf an die Klemmen 1 bis 3 anstelle eines Jalousietasters angeschlossen werden.

Bitte beachten: an die Klemmen 1,2,3 für einen externen Befehlsgeber darf keine 230V bzw. keine andere externe Spannung angelegt werden!!!

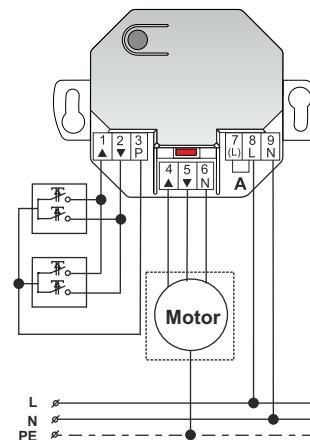

Ferngesteuertes Schaltmodul / Schaltrelais

INTRO II RS UPM kann bei Bedarf als ein ferngesteuertes Schaltmodul / Schaltrelais zum Ein-/Ausschalten von Steckdosen, Stromkreise, Leuchten (bei 230V-Glühlampen bis max. 400W) und vergleichbaren Anlagen verwendet werden. In diesem Fall muss an dem INTRO II RS UPM die Betriebsart "Dauerbetrieb" eingestellt werden.

Für die Einzelbedienung des Verbrauchers kann ein zusätzlicher Taster (Schließer) angeschlossen werden. In diesem Fall müssen die Anschlussklemmen 1 und 2 überbrückt werden (Brücke C). **Die Brücke C muss vor Inbetriebnahme der Steuerung installiert bzw. entfernt werden!**

Wird der angeschlossene Verbraucher ausschließlich mit einer Taste (EIN-AUS-EIN-AUS) des Funk-Handsenders INTRO II HS1, HS2 oder HS4 bedient, können die Klemmen 4 und 5 überbrückt werden (Brücke B).

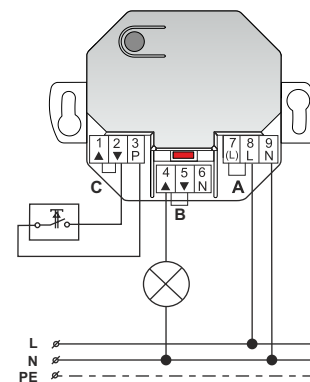

Potentialfreier Betrieb: Wird die Brücke A zwischen den Klemmen L und (L) entfernt, schaltet das Modul zwischen (L) und AUF oder AB (Klemmen 4 und 5) **potentialfrei**. Die Schaltspannung muss in diesem Fall separat auf die Klemme (L) gelegt werden.

Anschluss des INTRO II RS UPM an eine vorhandene Steuerung

Das Universalmodul INTRO II RS UPM kann dafür verwendet werden, eine andere elektronische Steuerung mit der Funk-Fernbedienung nachzurüsten. Das INTRO II RS UPM wird in diesem Fall **potentialfrei** (die Brücke A zwischen Klemmen 7 und 8 muss hierfür entfernt werden!) an die für einen externen Taster vorgesehenen Klemmen anderer Steuerung angeschlossen.

Wird eine vorhandene Steuerung mit kurzen Schaltimpulsen gesteuert, kann an dem INTRO II RS UPM die Betriebsart "Impuls" (Befehlsdauer 1,5 sek.) eingestellt werden.

Für die Einzelbedienung der Anlage mit einem zusätzlichen Impulstaster (Schließer) anstatt eines Doppelwipptasters müssen die Klemmen 1 und 2 vor Inbetriebnahme des Moduls überbrückt werden (s. Abbildung links, Brücke C).

