

Integrieren statt Sanieren

Moderne Steuerungstechnik für Nachrüstung und Neubau

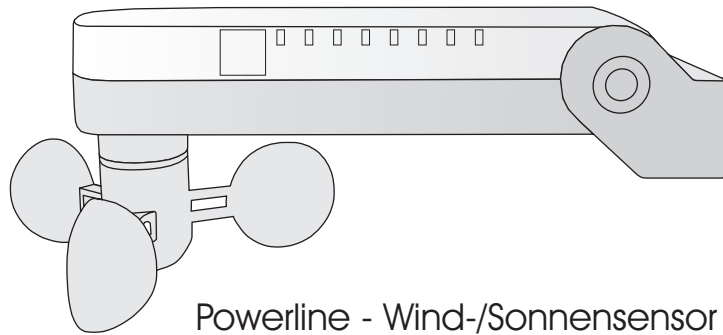

Powerline - Wind-/Sonnensensor
zur Fernsteuerung von

Rollläden
Jalousien
Markisen

NERO II WISO

NERO II

Bedienelemente und Anzeigen

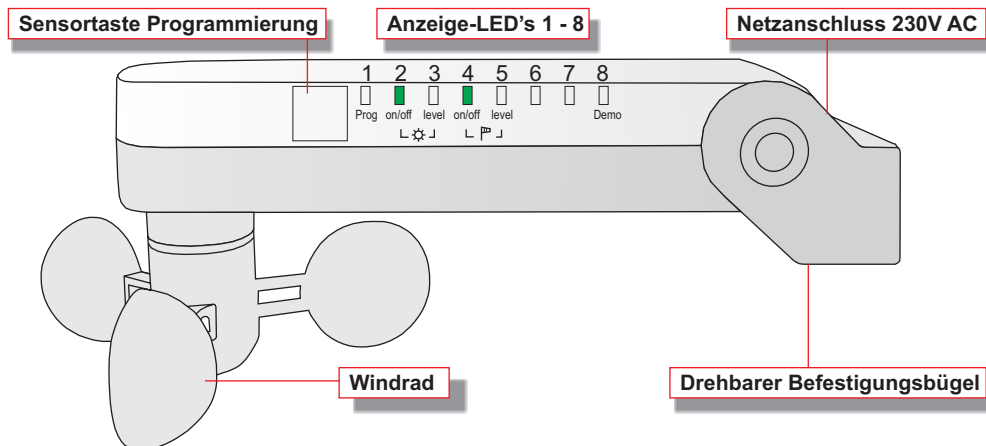

Die LED 1 ist 3-farbig (rot / grün / orange), die LED's 2-8 sind einfarbig grün.

LED	Betriebsanzeige	Betriebszustand / Schaltvorgang
1 (farbig)	<ul style="list-style-type: none"> einmal grün einmal rot einmal orange 	<u>Signalübertragung</u> Befehl zum Auffahren gesendet Befehl zum Abfahren gesendet Befehl zum Abfahren in Komfort 1 - Position gesendet
2 (grün)	<ul style="list-style-type: none"> leuchtet grün <input type="checkbox"/> leuchtet nicht 	<u>Sonnenfunktion An / Aus</u> Sonnenfunktion ist eingeschaltet Sonnenfunktion ist ausgeschaltet
3 (grün)	<ul style="list-style-type: none"> <input type="checkbox"/> leuchtet nicht blinkt grün leuchtet grün 	<u>Grenzwert "Sonne"</u> nicht erreicht / für mehr als 10 min. unterschritten über-/unterschritten, 10-min. Ansprechverzögerung aktiv für mehr als 10 min. überschritten
4 (grün)	<ul style="list-style-type: none"> leuchtet grün <input type="checkbox"/> leuchtet nicht 	<u>Windfunktion An / Aus</u> Windfunktion ist eingeschaltet Windfunktion ist ausgeschaltet
5 (grün)	<ul style="list-style-type: none"> <input type="checkbox"/> leuchtet nicht leuchtet grün blinkt grün 	<u>Grenzwert "Wind"</u> nicht erreicht / unterschritten, Bediensperre aufgehoben überschritten, Befehl "Auffahren und Sperren" gesendet unterschritten, 10 min. Bediensperre noch aktiv
8 (grün)	<ul style="list-style-type: none"> blinkt grün 	<u>DEMO - Betrieb</u> DEMO - Betrieb für 2 min. aktiviert

* Die LED's 6-7 (grün) werden bei Einstellung der Grenzwerte benötigt.

Inhaltsverzeichnis

	Seite
<u>Teil 1: Funktionsbeschreibung und Programmierung</u>	
Montage / Inbetriebnahme	
Sicherheitshinweise	2
Anschlussplan	2
Technische Daten	2
Montagehinweise für den Installateur	3
Tipps zur Inbetriebnahme des Sensors	3
Funktionsbeschreibung	
NERO II WISO - Sensor	4
Sonnenfunktion des NERO II WISO - Sensors	5
Option: Komfort 1 - Position statt komplettes Schließen	5
Windfunktion des NERO II WISO - Sensors	6
Bediensperre an den NERO II - Steuerungen bei starkem Wind	6
DEMO - Betrieb	7
Einstellungstipps für typische Anwendungen	7
Programmierung	
Sonnenfunktion ein- / ausschalten, Betriebsmodus einstellen	8
Windfunktion ein- / ausschalten	9
Grenzwert "Sonne" einstellen / ändern	10
Grenzwert "Wind" einstellen / ändern	11
Rücksetzung der Funktionseinstellungen	12
Anmeldung eines NERO II WISO - Sensors am NERO II - Empfänger	13
Anmeldung eines NERO II WISO - Sensors am NERO II - Empfänger	13
Anmeldung des NERO II WISO - Sensors an mehreren NERO II - Empfängern	14
<u>Teil 2: optionale Fernprogrammierung</u>	
Fernanmeldung neuer NERO II - Sender mit Hilfe des angelernten NERO II WISO	16
Fernabmeldung neuer NERO II - Sender mit Hilfe des angelernten NERO II WISO	17
Fernanmeldung des NERO II WISO mit Hilfe anderer angelernten NERO II - Sender	18
Fernabmeldung des NERO II WISO mit Hilfe anderer angelernten NERO II - Sender	19

Montage / Inbetriebnahme

Sehr geehrter Kunde,

vielen Dank, dass Sie sich für dieses Produkt entschieden haben. Damit Sie dieses Produkt optimal nutzen können, lesen Sie bitte diese Bedienungsanleitung vor Installation und Inbetriebnahme aufmerksam durch.

Sicherheitshinweise

Durch unsachgemäße Installation und Inbetriebnahme besteht Verletzungsgefahr!



- Das Produkt benötigt eine Betriebsspannung von 230V AC / 50Hz. Die Installation, Inbetriebnahme und Fehlerbehebung ist nur von einer autorisierten Elektrofachkraft vorzunehmen!
- Beim Anschluss sind die Installationsvorschriften nach VDE 0100, sowie die geltenden Sicherheits- und Unfallverhütungsvorschriften, zu beachten!
- Den Sensor auf eventuelle Beschädigungen prüfen. Im Falle einer festgestellten Beschädigung darf das Gerät nicht in Betrieb genommen werden!
- Ist ein sicherer Betrieb des Sensors nicht mehr gewährleistet, so ist das Gerät sofort außer Betrieb zu setzen und gegen unbeabsichtigten Betrieb zu sichern.
- Während der Arbeiten am Sensor, an Fassaden, Fenstern und Beschattungen sind Beschattungsanlagen gegen unbeabsichtigten Betrieb zu sichern.

Anschlussplan

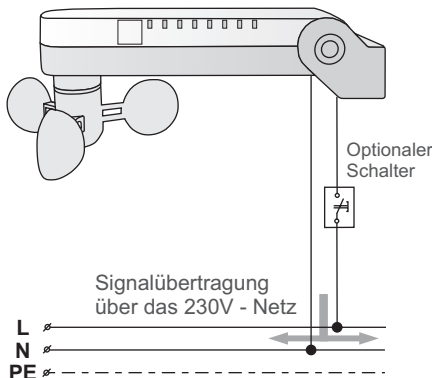

Für den Betrieb muss der NERO II WISO - Sensor lediglich an das 230V - Stromnetz angeschlossen werden.

Da die Steuerbefehle des Sensors über die gleichen 230V - Leitungen versendet werden, sind keine zusätzlichen Leitungen notwendig.

Mit einem optionalen Schalter kann der Sensor bei Bedarf (z. B. während der Arbeiten an der Fassade) komplett ausgeschaltet bzw. seine Spannungsversorgung unterbrochen werden. Der Sensor setzt seine Arbeit fort, sobald die Spannungsversorgung wiederhergestellt wird. Die gespeicherten Sensoreinstellungen bleiben dabei erhalten.

Technische Daten

Betriebsspannung:	230V AC (+10% / -15%), 50Hz
Leistungsaufnahme:	1 W
Umgebungstemperatur:	-20°C bis +50°C
Schutzgrad Gehäuse:	IP 54
Anschlußklemmen:	max. 2,5mm ²
Abmessungen	90mm x 260mm x 110mm (H x B x T)
Einstellbereich Windgeschwindigkeit:	5 - 80 km/h
Einstellbereich Helligkeit:	5 kLux - 80 kLux
Konformität:	EN 50065, EN 60730



Technische Änderungen sind dem Hersteller vorbehalten.

Montage / Inbetriebnahme

Montagehinweise für den Installateur

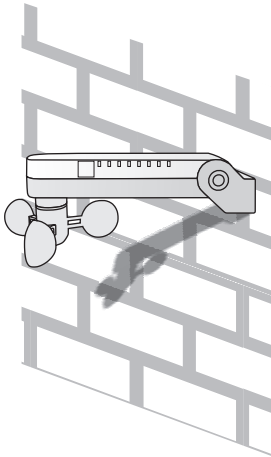

- Die Montageposition des Sensors ist so zu wählen, dass die Erfassung der Sonnenhelligkeit bzw. der Windstärke durch Gebäudeteile oder Bäume nicht gehindert wird.
- Während der Montage des Sensors achten Sie bitte darauf, dass das Gehäuse des Sensors möglichst parallel zum Boden ausgerichtet wird. Der um 180° drehbarer Befestigungsbügel ermöglicht die waagerechte Montage des Sensors auch auf schrägen Flächen.
- Die in das Sensor-Gehäuse eingeführten 230V- Netzleitungen müssen sicher mit der dafür vorgesehenen Zugentlastung fixiert werden.
- Erkundigen Sie sich beim Hersteller Ihrer Sonnenschutzanlage nach einer zulässigen Windbelastung der Anlage und korrigieren Sie bei Bedarf den eingestellten Grenzwert der Windfunktion.

Tipps zur Inbetriebnahme des Sensors

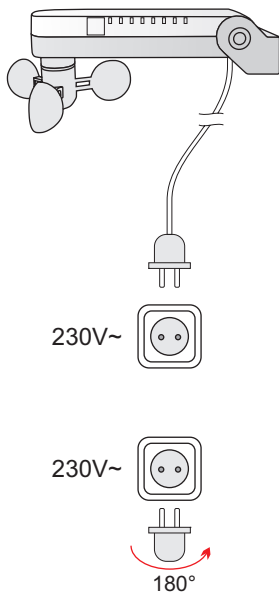

- Da die Einstellungen der Funktionsparameter und die Anmeldung an NERO II - Empfängern direkt am Sensor vorgenommen werden, ist es zu empfehlen, diese Operationen durchzuführen bevor der Sensor an der Außenwand endgültig befestigt wird. Zu diesem Zweck kann der Sensor mit einer provisorischen Anschlussleitung mit Netzstecker von einer beliebigen Steckdose eingespeist werden.
- Besonders bei größeren NERO II - Installationen ist es oft vorteilhaft, den Sensor während der Anmeldung mit einem provisorischem Anschlusskabel auszustatten, um den Sensor von einem Raum zu anderem mitnehmen zu können. Das spart Zeit und Aufwand im Vergleich zu einem bereits an der Außenwand befestigten Sensor.
- Bitte achten Sie beim Anschluss des Sensors auf die richtige Polarität (N, L) gemäß der Klemmenbezeichnung des Sensors. Bei vertauschten Anschlussleitungen ist der Eingang in die Programmierung mit der Sensortaste "Programmierung" nicht möglich (der Sensor selbst wird dadurch nicht beschädigt). Das ist besonders zu beachten, wenn Sie den Sensor mit Hilfe einer provisorischen Anschlussleitung mit Netzstecker betreiben, da der Netzstecker auf zweierlei Art in die Steckdose eingesteckt werden kann.
- Nutzen Sie den DEMO-Betrieb des Sensors zur Kontrolle der vorgenommenen Anmeldungen und Einstellungen (siehe den Abschnitt "DEMO-Betrieb" dieser Anleitung).

Funktionsbeschreibung

NERO II WISO - Sensor

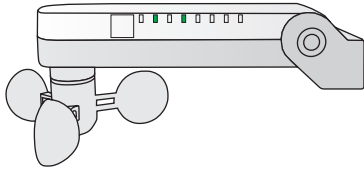

Der Wind-/ Sonnensensor NERO II WISO ist für die Verwendung im Rahmen einer NERO II - Installation bestimmt. Mit dem NERO II WISO werden Räume vor zu starken Sonneneinstrahlung und überflüssigen Erwärmung geschützt. Auch Sturmschäden an Außenjalousien und Markisen können vermieden werden.

Der Wind-/Sonnensensor ist ein NERO II - Sender. Die Schaltbefehle werden durch Sonneneinstrahlung bzw. Wind ausgelöst und vom Wind-/Sonnensensor über das 230V-Stromnetz versendet. Alle NERO II - Empfänger, an denen der Sensor angemeldet wurde, empfangen diese Schaltbefehle und führen diese aus.

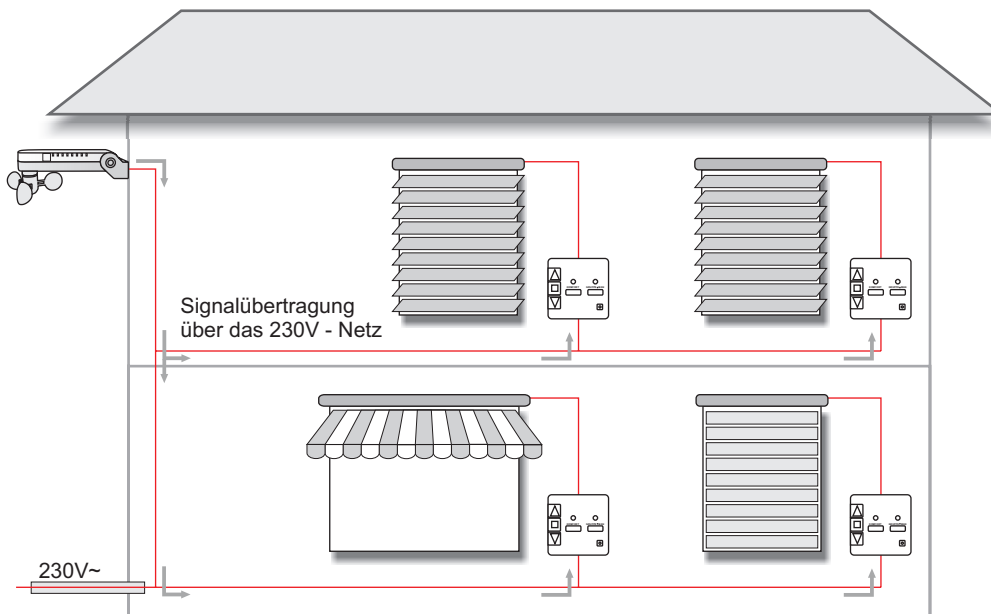

Bleibt der eingestellte Grenzwert "Sonne" für 10 min. überschritten, sendet der Wind-/Sonnensensor den Befehl zum Abfahren der Beschattung (je nach Anwendung ein komplettes Schließen oder Absenken bis zur individuell einstellbaren Komfortposition wählbar). Fällt zum späteren Zeitpunkt die gemessene Helligkeit für 10min. unter den Grenzwert "Sonne", sendet der Wind-/Sonnensensor den Befehl zum Auffahren.

Wird ein Windalarm ausgelöst (die Windstärke stieg über den eingestellten Grenzwert "Wind"), sendet der Wind-/Sonnensensor sofort den Befehl zum Auffahren der Sonnenschutz bzw. Jalousien / Rollläden und Blockieren deren Bedienfunktionen. Fällt die Windstärke für 10 min. unter den Grenzwert "Wind", sendet der Wind-/Sonnensensor den Befehl für die Freigabe der gesperrten Empfänger.

Eine detaillierte Beschreibung der Sonnen- bzw. Windfunktion finden Sie auf der nächsten Seiten dieser Anleitung.

Funktionsbeschreibung

Sonnenfunktion des NERO II WISO - Sensors

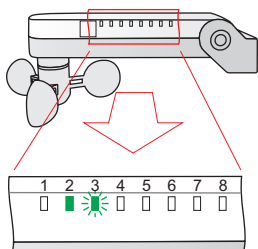

Die Sonnenfunktion dient der optimalen Beschattung der Innenräume des Gebäudes und dem Schutz gegen eine zu starke Sonneneinstrahlung.

Die Sonnenfunktion des NERO II WISO - Sensors ist nur dann aktiv, wenn diese eingeschaltet ist (LED 2 leuchtet konstant grün). Ist die Sonnenfunktion eingeschaltet, wird die Intensität der Sonneneinstrahlung vom Sensor permanent überwacht.

Steigt die gemessene Helligkeit über den eingestellten Grenzwert "Sonne", wird das durch das grüne Blinken der LED 3 (Grenzwert "Sonne") angezeigt. Fällt die gemessene Helligkeit innerhalb der nächsten 10 Minuten erneut unter den eingestellten Grenzwert, hört LED 3 auf zu blinken.

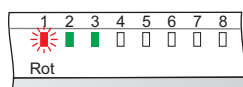

Bleibt der Grenzwert "Sonne" 10 min. lang permanent überschritten, leuchtet LED 3 konstant. Gleichzeitig sendet der Sensor über 230V - Stromnetz den AB-Befehl. LED 1 bestätigt die Signalübertragung mit einem Piepton und blinkt einmal rot.

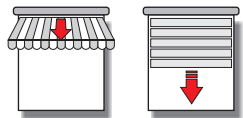

Die NERO II - Motorsteuerungen (wie z.B. NERO II RS / RSF, NERO II RS UPM) fahren nach dem Empfang dieses Befehls den Sonnenschutz nach unten (die Markisen fahren raus, Rollläden und Jalousien werden komplett geschlossen).

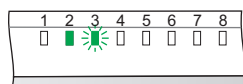

Fällt zum späteren Zeitpunkt die gemessene Helligkeit unter den Grenzwert "Sonne", fängt LED 3 an zu blinken. Steigt die Helligkeit innerhalb der nächsten 10 Minuten erneut an, leuchtet LED 3 wieder konstant.

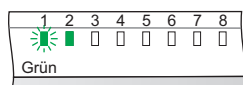

Bleibt der Grenzwert "Sonne" 10 min. lang permanent unterschritten, die LED 3 erlischt. Gleichzeitig sendet der Sensor über 230V - Stromnetz den AUF-Befehl. LED 1 bestätigt die Signalübertragung mit einem Piepton und blinkt einmal grün.

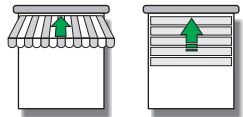

Die NERO II - Motorsteuerungen (wie z.B. NERO II RS / RSF, NERO II RS UPM) fahren nach dem Empfang dieses Befehls den Sonnenschutz auf (Markisen fahren rein, Rollläden und Jalousien werden komplett geöffnet).

Option: Komfort 1 - Position statt komplettes Schließen

Bei Bedarf kann die Funktionsweise der Sonnenfunktion so eingestellt werden, dass bei 10-minütigen Überschreitung des Grenzwertes anstatt eines AB-Befehls (Abfahren) ein Komfort 1 - Befehl gesendet wird (siehe den Punkt "Sonnenfunktion ein- / ausschalten, den Betriebsmodus einstellen"). Der LED 1 blinkt in diesem Fall anstatt rot einmal orange.

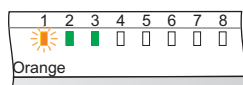

Komfort 1

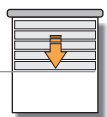

Dadurch wird erreicht, dass bei einer starken Sonneneinstrahlung die Rollläden bzw. Jalousien nicht komplett, sondern nur bis zu einer, vom Bediener einstellbaren, Komfort-Position abgesenkt werden. Diese Komfort-Position (Zwischenposition) kann an jeder NERO II - Motorsteuerung individuell eingestellt werden (siehe Bedienungsanleitung entsprechender NERO II - Motorsteuerung). Damit können unterschiedliche Räumlichkeiten optimal individuell abgeschattet werden, unabhängig von Rollladengröße und der Geschwindigkeit des Rollladenmotors.



Die durch die Sonnenfunktion ausgelösten Fernbefehle haben für NERO II -Empfänger keine höhere Priorität. Die Ausführung dieser Befehle kann an den NERO II - Motorsteuerungen blockiert (siehe Bedienungsanleitung von NERO II RS / RSF, NERO II RS UPM) oder unterbrochen werden (z.B. durch Fernbefehle höherer Priorität oder das manuelle Eingreifen des Bedieners).

Funktionsbeschreibung

Windfunktion des NERO II WISO - Sensors

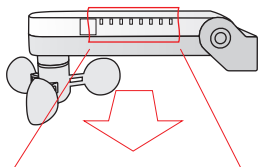

Die Windfunktion des NERO II WISO - Sensors dient zur Vermeidung von eventuellen Schäden an Sonnenschutzanlagen durch den starken Wind.

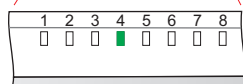

Die Windfunktion des Sensors ist nur dann aktiv, wenn diese eingeschaltet ist (LED 4 leuchtet konstant grün). Ist die Windfunktion eingeschaltet, wird die Windstärke vom Sensor permanent überwacht.

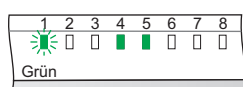

Steigt die gemessene Windstärke über den eingestellten Grenzwert "Wind", wird das durch das grüne Leuchten der LED 5 (Grenzwert "Wind") angezeigt. Gleichzeitig sendet der Sensor über 230V - Stromnetz den Befehl **"Auffahren und Bediensperre setzen"**. LED 1 bestätigt die Signalübertragung mit einem Piepton und blinkt einmal grün.

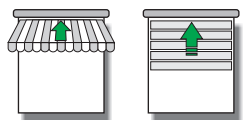

Bleibt der Grenzwert "Wind" überschritten, wird dieser Befehl mit regelmäßigen Abständen wiederholt, bis die Windstärke nachgelassen ist.

Die NERO II - Motorsteuerungen (wie z.B. NERO II RS / RSF, NERO II RS UPM) fahren nach dem Empfang dieses Befehls den Sonnenschutz auf und sperren alle weitere Bedienfunktionen, bis die Bediensperre vom Sensor wieder aufgehoben wird (siehe das nächste Kapitel dieser Anleitung).

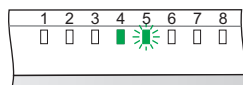

Fällt zum späteren Zeitpunkt die gemessene Windstärke unter den Grenzwert "Wind", fängt LED 5 an grün zu blinken. Steigt die Windstärke innerhalb der nächsten 10 Minuten erneut an, leuchtet LED 5 wieder konstant.

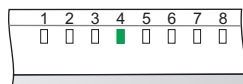

Bleibt der Grenzwert "Wind" 10 min. lang permanent unterschritten, erlischt die LED 5. Gleichzeitig sendet der Sensor über 230V - Stromnetz den Befehl **"Bediensperre aufheben"**. Die gesperrten NERO II - Motorsteuerungen heben nach dem Empfang dieses Befehls die Bediensperre auf und sind wieder bedienbar.

Bediensperre an den NERO II - Steuerungen bei starkem Wind

Bei einem Wind-Alarm (die gemessene Windstärke steigt über den eingestellten Grenzwert "Wind"), sendet der NERO II - Sensor sofort den Befehl **"Auffahren und Bediensperre setzen"**.

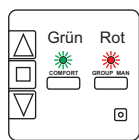

NERO II RS, NERO II RSF

Die NERO II - Motorsteuerungen, an denen der NERO II - WISO angemeldet ist, fahren den Sonnenschutz auf/ein und bleiben vorübergehend gesperrt, so dass weder die Fernbedienung von anderen NERO II - Sender (NERO II Zentrale etc.) noch die manuelle Bedienung möglich ist.

Der Empfang der regelmäßigen Wiederholungen des Wind-Alarmes wird an den Motorsteuerungen durch eine grün blinkende LED angezeigt. An den NERO II RS / RSF blinkt zusätzlich die zweite LED für die gesamte Sperrdauer rot.

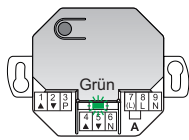

NERO II RS UPM

Die gesperrten NERO II - Motorsteuerungen können erst dann wieder bedient werden, wenn die den Befehl zum Aufheben der Sperre vom NERO II WISO empfangen haben. Bekommen die gesperrten NERO II - Steuerungen 30 min. lang weder weitere Wind-Bestätigungen noch eine Wind-Entwarnung (z.B. der Sensor wurde nach dem Auslösen des Wind-Alarmes ausgeschaltet bzw. vom 230V-Netz getrennt), heben die Motorsteuerungen die Bediensperre selbstständig auf.



Die Windfunktion ist eine Sicherheitsfunktion. Die durch die Windfunktion ausgelösten Fahrbefehle können an NERO II - Motorsteuerungen nicht verhindert oder unterbrochen werden.

Funktionsbeschreibung

DEMO-Betrieb

Die Reaktionszeiten der Sonnen- bzw. der Windfunktion werden im DEMO-Betrieb verkürzt, so dass die Steuerbefehle des Sensors anstatt der üblichen 10min. bereits nach 10sek. gesendet werden:

- Grenzwert "Sonne" 10 sek. lang überschritten - Der Befehl zum Abschatten wird gesendet
- Grenzwert "Sonne" 10sek. lang unterschritten - Der Befehl zum Auffahren wird gesendet
- Grenzwert "Wind" überschritten - Befehl zum Auffahren und Blockieren wird gesendet
- Grenzwert "Wind" 10sek. lang unterschritten - Befehl "Bediensperre aufheben" wird gesendet

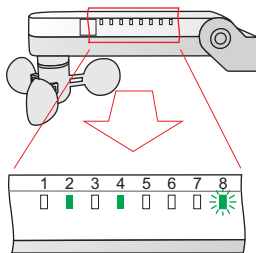

Der DEMO-Betrieb ermöglicht dem Installateur eine sofortige Überprüfung der vorgenommenen Einstellungen und Demonstration der Sensorfunktionen.

Der DEMO-Betrieb startet jedesmal für 2 Minuten automatisch, sobald der Programmiermodus des Sensors beendet wird, unabhängig davon, ob die Programmierung bzw. eine Änderung der Funktionseinstellungen tatsächlich vorgenommen wurde. Ein aktivierter DEMO-Betrieb wird durch grünes Blinken der LED 8 angezeigt.

Nach Ablauf von 2 Minuten endet der DEMO-Betrieb automatisch und die LED 8 erlischt.

Einstellungstipps für typische Anwendungen

Die optimale Kombination der Einstellungen des NERO II - Sensors hängt davon ab, welche Art von Anlagen mit dem Sensor gesteuert werden. Hier sind einige Einstellungstipps für die typische Anwendungsfälle "Rollläden", "Außenjalousien" und "Markisen".

Anwendungsfall "Rollläden"

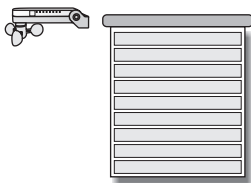

Sonnenfunktion. Stellen Sie die Funktionsweise der Sonnenfunktion so ein, dass die Rollläden bei einer intensiven Sonneneinstrahlung nicht komplett geschlossen, sondern nur bis zur individuell einstellbaren Komfort 1 - Position abgesenkt werden (wie im Abschnitt "Option: Komfort 1 - Position statt komplettes Schließen" bereits beschrieben). Dies ermöglicht eine optimale Verwendung der Rollläden, nicht nur als Einbruchschutz, sondern auch als effektive Beschattung.

Windfunktion. Es wird empfohlen, die Windfunktion im Fall "Rollläden" zu deaktivieren, da die Rollläden beim starken Wind in der Regel geschlossen gehalten werden.

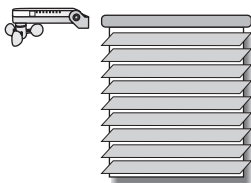

Anwendungsfall "Außenjalousien"

Sonnenfunktion. Die Funktionsweise der Sonnenfunktion kann in diesem Fall entweder auf die Variante "Abfahren" oder auf die Variante "Komfort 1" eingestellt werden. Die Entscheidung zugunsten einer der beiden Varianten richtet sich nach dem Wunsch des Benutzers und Eigenschaften des Objektes.

Windfunktion. Die Windfunktion im Fall "Außenjalousien" soll aktiv bleiben, damit die Jalousien beim starken Wind nicht beschädigt werden.



Anwendungsfall "Markisen"

Sonnenfunktion. Stellen Sie die Funktionsweise der Sonnenfunktion auf die Variante "Abfahren" ein. Bei Bedarf kann die Variante "Komfort 1" auch benutzt werden, z. B. Wenn die Markise bei Sonneneinstrahlung nur zum Teil ausfahren sollte.

Windfunktion. Die Windfunktion im Fall "Markisen" soll aktiv bleiben, damit die Anlagen beim starken Wind nicht beschädigt werden.

Programmierung

Sonnenfunktion ein- / ausschalten, Betriebsmodus einstellen

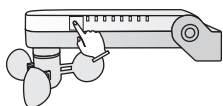

Den Programmiermodus des NERO II WISO - Sensors aktivieren

Die Sensortaste **Programmierung > 4 sek.** berühren bis LED 1 grün aufleuchtet, anschließend innerhalb von 10 sek. durch das Drehen des Windrades die LED 7 (vorletzte LED) wählen und die Auswahl durch kurzes Berühren der Sensortaste bestätigen (Programmierung aktivieren).
LED 1: leuchtet rot

1



Dieser Vorgang schützt die Steuerung gegen eine zufällige Aktivierung der Programmierung durch Vögel, tropfendes Wasser oder abfallende Blätter.

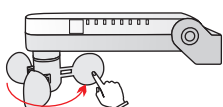

Den Programmpunkt "Sonnenfunktion EIN / AUS" aktivieren

Durch das Drehen des Windrades bis zum Programmpunkt "Sonnenfunktion EIN / AUS" (LED 2) durchschalten

2

LED 2: leuchtet grün

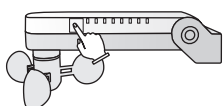

Programmierung kurz berühren (den Programmpunkt aktivieren)

Die LED 2 blinkt abwechselnd mit einer LED-Gruppe aus LED's 1 bis 3. Die Anzahl der blinkenden LED's in dieser Gruppe zeigt den aktuellen Betriebszustand und die Funktionsweise der Sonnenfunktion wie folgt an:

LED 2	LED's 1 2 3		Funktionsweise der Sonnenfunktion
🟢	🔴 (rot)	AUS	Sonnenfunktion ausgeschaltet
🟢	🟢 🟢	AN	Grenzwert überschritten - "Abfahren" Grenzwert unterschritten - "Auffahren" (Werkseinstellung)
🟢	🟢 🟢 🟢	AN	Grenzwert überschritten - "Komfort 1" Grenzwert unterschritten - "Auffahren"

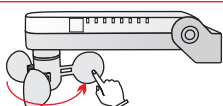
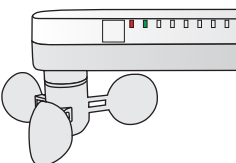

Die gewünschte Funktionsweise der Sonnenfunktion einstellen

Durch das Drehen des Windrades die gewünschte Funktionsweise gemäß Tabelle oben wählen, dann

3

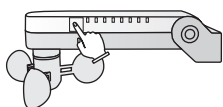

Programmierung kurz berühren (den Programmpunkt schließen)

LED 2: leuchtet grün

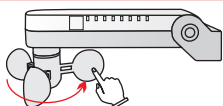

Den Programmiermodus des Sensors beenden

Durch das Drehen des Windrades zum Programmpunkt 1 (LED 1) wechseln
LED 1: leuchtet orange (Programmiermodus-Ausgang)

4

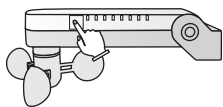

Programmierung kurz berühren (den Programmiermodus beenden)

LED 1: erlischt

Der NERO II WISO startet automatisch einen 2-minütigen DEMO-Modus



Die vorgenommenen Einstellungen werden nur gespeichert, wenn der Vorgang mit dem Punkt 4 abgeschlossen wurde. Werden innerhalb 30 sek. keine Programmierschritte vorgenommen, wird der Programmiermodus ohne Speicherung der Änderungen verlassen.

Programmierung

Windfunktion ein- / ausschalten

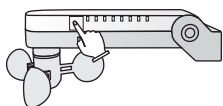

Den Programmiermodus des NERO II WISO - Sensors aktivieren

Die Sensortaste **Programmierung > 4 sek.** berühren bis LED 1 grün aufleuchtet, anschließend innerhalb von 10 sek. durch das Drehen des Windrades die LED 7 (vorletzte LED) wählen und die Auswahl durch kurzes Berühren der Sensortaste bestätigen (Programmierung aktivieren).
LED 1: leuchtet rot

1



Dieser Vorgang schützt die Steuerung gegen eine zufällige Aktivierung der Programmierung durch Vögel, tropfendes Wasser oder abfallende Blätter.

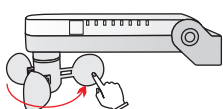

Den Programmpunkt "Windfunktion EIN / AUS" aktivieren

Durch das Drehen des Windrades bis zum Programmpunkt "Windfunktion EIN / AUS" (LED 4) durchschalten

2

LED 4: leuchtet grün

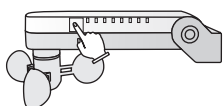

Programmierung kurz berühren (den Programmpunkt aktivieren)

Die LED 4 blinkt abwechselnd mit einer LED-Gruppe aus LED's 1 und 2. Die Anzahl der blinkenden LED's in dieser Gruppe zeigt den aktuellen Betriebszustand der Windfunktion wie folgt an:

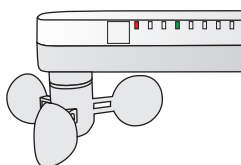

LED 4	LED's 1 2	Funktionsweise der Windfunktion
	(rot)	AUS Windfunktion ist ausgeschaltet
		AN Grenzwert überschritten - "Auffahren"; Grenzwert für 10 min. unterschritten - "Blockierung aufheben" (Werkseinstellung)

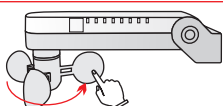

Den gewünschten Betriebszustand der Windfunktion einstellen

Durch das Drehen des Windrades den gewünschten Betriebszustand gemäß Tabelle oben wählen, dann

3

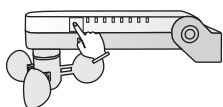

Programmierung kurz berühren (den Programmpunkt schließen)

LED 4: leuchtet grün

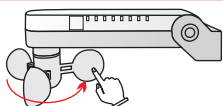

Den Programmiermodus des Sensors beenden

Durch das Drehen des Windrades zum Programmpunkt 1 (LED 1) wechseln
LED 1: leuchtet orange (Programmiermodus-Ausgang)

4

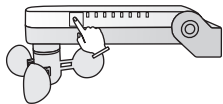

Programmierung kurz berühren (den Programmiermodus beenden)

LED 1: erlischt

Der NERO II WISO startet automatisch einen 2-minütigen DEMO-Modus



Die vorgenommenen Einstellungen werden nur gespeichert, wenn der Vorgang mit dem Punkt 4 abgeschlossen wurde. Werden innerhalb 30 sek. keine Programmierschritte vorgenommen, wird der Programmiermodus ohne Speicherung der Änderungen verlassen.

Programmierung

Grenzwert "Sonne" einstellen / ändern

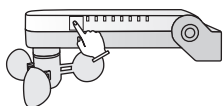

Den Programmiermodus des NERO II WISO - Sensors aktivieren

Die Sensortaste **Programmierung** > 4 sek. berühren bis LED 1 grün aufleuchtet, anschließend innerhalb von 10 sek. durch das Drehen des Windrades die LED 7 (vorletzte LED) wählen und die Auswahl durch kurzes Berühren der Sensortaste bestätigen (Programmierung aktivieren). ①

LED 1: leuchtet rot

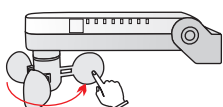

Den Programmpunkt "Grenzwert Sonne" aktivieren

Durch das Drehen des Windrades bis zum Programmpunkt "Grenzwert Sonne" (LED 3) durchschalten ②

LED 3: leuchtet grün

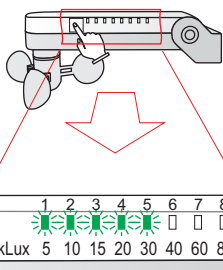

Programmierung kurz berühren (den Programmpunkt aktivieren)

Der LED 3 blinkt abwechselnd mit der LED-Skala aus 1 bis 8 LED's. Die Anzahl der LED's in der Skala zeigt den aktuell eingestellten Helligkeits-Grenzwert der Sonnenfunktion wie folgt an:

LED 3	Anzeige-Skala, LED's 1 bis 8	Grenzwert, kLux
		5
		10
		15
		20
		30 (Werkseinstellung)
		40
		60
		80

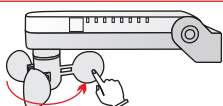

Den gewünschten Grenzwert einstellen

Durch das Drehen des Windrades den gewünschten kLux-Wert laut der Tabelle oben einstellen, dann ③

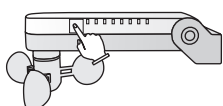

Programmierung kurz berühren (den Programmpunkt schließen)

LED 3: leuchtet grün

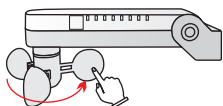

Den Programmiermodus des Sensors beenden

Durch das Drehen des Windrades zum Programmpunkt 1 (LED 1) wechseln
LED 1: leuchtet orange ④

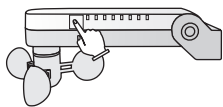

Programmierung kurz berühren (den Programmiermodus beenden)

LED 1: erlischt

Der NERO II WISO startet automatisch einen 2-minütigen DEMO-Modus



Die vorgenommenen Einstellungen werden nur gespeichert, wenn der Vorgang mit dem Punkt 4 abgeschlossen wurde. Werden innerhalb 30 sek. keine Programmierschritte vorgenommen, wird der Programmiermodus ohne Speicherung der Änderungen verlassen.

Programmierung

Grenzwert "Wind" einstellen / ändern

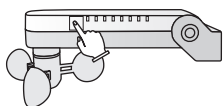

Den Programmiermodus des NERO II WISO - Sensors aktivieren

Die Sensortaste **Programmierung** > 4 sek. berühren bis LED 1 grün aufleuchtet, anschließend innerhalb von 10 sek. durch das Drehen des Windrades die LED 7 (vorletzte LED) wählen und die Auswahl durch kurzes Berühren der Sensortaste bestätigen (Programmierung aktivieren). 1

LED 1: leuchtet rot

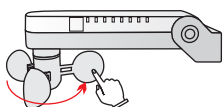

Den Programmpunkt "Grenzwert Wind" aktivieren

Durch das Drehen des Windrades bis zum Programmpunkt "Grenzwert Wind" (LED 5) durchschalten 2

LED 5: leuchtet grün

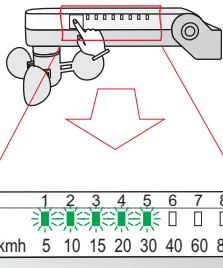

Programmierung kurz berühren (den Programmpunkt aktivieren)

Der LED 5 blinkt abwechselnd mit der LED-Skala aus 1 bis 8 LED's. Die Anzahl der LED's in der Skala zeigt den aktuell eingestellten Windstärke-Grenzwert wie folgt an:

LED 5	Anzeige-Skala, LED's 1 bis 8	Grenzwert, km/h
		5
		10
		15
		20
		30 (Werkseinstellung)
		40
		60
		80

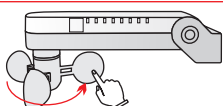

Den gewünschten Grenzwert einstellen

Durch das Drehen des Windrades den gewünschten km/h-Wert laut der Tabelle oben einstellen, dann 3

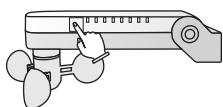

Programmierung kurz berühren (den Programmpunkt schließen)

LED 5: leuchtet grün

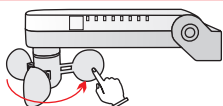

Den Programmiermodus des Sensors beenden

Durch das Drehen des Windrades zum Programmpunkt 1 (LED 1) wechseln
LED 1: leuchtet orange 4

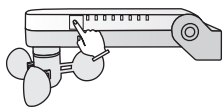

Programmierung kurz berühren (den Programmiermodus beenden)

LED 1: erlischt

Der NERO II WISO startet automatisch einen 2-minütigen DEMO-Modus



Die vorgenommenen Einstellungen werden nur gespeichert, wenn der Vorgang mit dem Punkt 4 abgeschlossen wurde. Werden innerhalb 30 sek. keine Programmierschritte vorgenommen, wird der Programmiermodus ohne Speicherung der Änderungen verlassen.

Programmierung

Werkseinstellungen / Rücksetzung der Funktionseinstellungen

Im Auslieferungszustand des NERO II WISO - Sensors sind Funktionsparameter wie folgt voreingestellt:

Sonnenfunktion:	AN (eingeschaltet)
Grenzwert "Sonne":	30 kLux
Windfunktion:	AN (eingeschaltet)
Grenzwert "Wind":	30 km/h

Diese Funktionsparameter können bei Bedarf mit dem folgenden Vorgang wiederhergestellt werden:

Den Programmiermodus des NERO II WISO - Sensors aktivieren

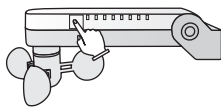

Die Sensortaste **Programmierung > 4 sek.** berühren bis LED 1 grün aufleuchtet, anschließend innerhalb von 10 sek. durch das Drehen des Windrades die LED 7 (vorletzte LED) wählen und die Auswahl durch kurzes Berühren der Sensortaste bestätigen (Programmierung aktivieren).
LED 1: leuchtet rot



Dieser Vorgang schützt die Steuerung gegen eine zufällige Aktivierung der Programmierung durch Vögel, tropfendes Wasser oder abfallende Blätter.

Den gewünschten Programmpunkt (LED 2 bis 5) wählen

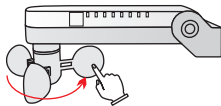

Durch das Drehen des Windrades bis zum gewünschten Programmpunkt (siehe Tabelle) durchschalten

LED	1	2	3	4	5	Programmpunkt
	■	■	■	■	■	Sonnenfunktion ein- / ausschalten
	■	■	■	■	■	Grenzwert "Sonne"
	■	■	■	■	■	Windfunktion ein- / ausschalten
	■	■	■	■	■	Grenzwert "Wind"

LED des ausgewählten Programmpunktes leuchtet grün

Programmierung > 4 sek. berühren (Werkseinstellung wiederherstellen)

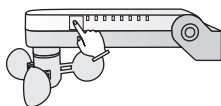

LED 1: leuchtet orange auf

Der ausgewählte Parameter ist zurückgesetzt

Den Programmiermodus des Sensors beenden

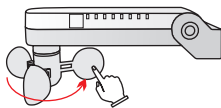

Durch das Drehen des Windrades zum Programmpunkt 1 (LED 1) wechseln
LED 1: leuchtet orange (Programmiermodus-Ausgang)

Programmierung kurz berühren (den Programmiermodus beenden)

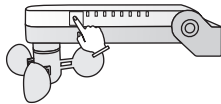

LED 1: erlischt

Der NERO II WISO startet automatisch einen 2-minütigen DEMO-Modus



Die vorgenommenen Einstellungen werden nur gespeichert, wenn der Vorgang mit dem Punkt 4 abgeschlossen wurde. Werden innerhalb 30 sek. keine Programmierschritte vorgenommen, wird der Programmiermodus ohne Speicherung der Änderungen verlassen.

Programmierung

Anmeldung eines NERO II WISO - Sensors am NERO II - Empfänger

Für die Fernbedienung der vorgesehenen Anlagen muss der NERO II WISO - Sensor an entsprechenden Empfängern angemeldet / angelernt werden.

Achtung: Das Windrad des Sensors darf während der An-/Abmeldung nicht gedreht werden!

Mit folgenden Schritten kann der Sensor beispielweise an einem NERO II - Empfänger (NERO II RS, NERO II RSF, NERO II RS UPM, NERO II SM UP, NERO II SM DIN, NERO II TK) angemeldet werden:

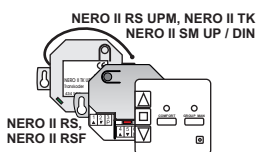

Den Programmiermodus des NERO II - Empfängers aktivieren:

Die Taste **Programmierung > 4 sek.** betätigen (Programmierung aktivieren).

Empfänger-Ton: periodische Pieptöne alle 2 sek.

1

(Achtung: der Empfänger verlässt den Programmiermodus nach 30 sek. automatisch, falls keine Programmierung vorgenommen wird!).

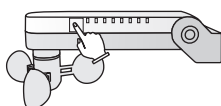

Die Anmeldung des NERO II WISO - Sensors senden:

2

Programmierung > 4 sek., dann **LED 7 wählen** und **Auswahl bestätigen**

Programmierung kurz berühren (Anmeldevorgang starten)

Programmierung > 1 sek. berühren (Anmeldung am Empfänger speichern)

Empfänger-Bestätigung: **3 x Piepton**

Programmierung kurz berühren (Programmierung beenden)

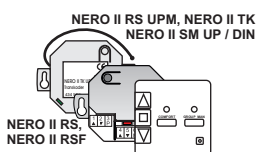

Den Programmiermodus am NERO II - Empfänger verlassen:

3

NERO II RS UPM, SM UP / DIN, TK: **Programmierung 2 x kurz** betätigen

NERO II RS / RSF: **STOP > 1 sek.** betätigen

Empfänger-Bestätigung:

2 x Piepton

Die Programmierung ist beendet.

Abmeldung eines NERO II WISO - Sensors am NERO II - Empfänger

Die Abmeldung des Sensors (das Löschen aus dem Empfänger-Speicher) erfolgt mit den gleichen Schritten. Lediglich beim Schritt **2** muss die zweite Taste nicht kurz, sondern länger als 4 sek. betätigt werden.

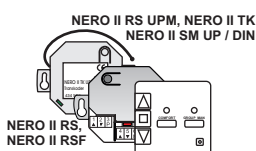

Den Programmiermodus des NERO II - Empfängers aktivieren:

Die Taste **Programmierung > 4 sek.** betätigen (Programmierung aktivieren).

Empfänger-Ton: periodische Pieptöne alle 2 sek.

1

(Achtung: der Empfänger verlässt den Programmiermodus nach 30 sek. automatisch, falls keine Programmierung vorgenommen wird!).

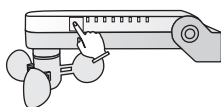

Die Abmeldung des NERO II WISO - Sensors senden:

2

Programmierung > 4 sek., dann **LED 7 wählen** und **Auswahl bestätigen**

Programmierung kurz berühren (Anmeldevorgang starten)

Programmierung > 4 sek. berühren (Anmeldung am Empfänger löschen)

Empfänger-Bestätigung: **2 x langer Piepton**

Programmierung kurz berühren (Programmierung beenden)

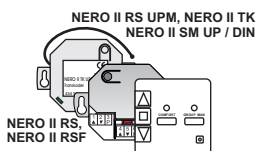

Den Programmiermodus am NERO II - Empfänger verlassen:

3

NERO II RS UPM, SM UP / DIN: **Programmierung 2 x kurz** betätigen

NERO II RS / RSF: **STOP > 1 sek.** betätigen

Empfänger-Bestätigung:

2 x Piepton



Die Programmierung ist beendet.

Programmierung

Anmeldung des NERO II WISO - Sensors an mehreren NERO II - Empfängern

Diese Anmeldevariante bietet eine schnellere Alternative bei der Anmeldung des Sensors an mehreren NERO II - Empfängern. In diesem Fall kann die Anmeldung mit einem Rundgang an mehreren NERO II - Empfängern gespeichert werden.

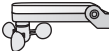
Der schematische Ablauf der Anmeldung:

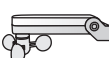
-  **1** Das regelmäßige Versenden der Anmeldung am NERO II WISO starten.
-  **2** Die ankommende Anmeldung an den vorgesehenen NERO II - Empfängern (einer nach dem anderen) speichern.
-  **3** Das Versenden der Anmeldung am NERO II WISO beenden.

Mit folgenden Programmierschritten kann der NERO II WISO - Sensor an einer beliebigen Anzahl der NERO II - Empfängern angemeldet werden. Dabei wird jeder NERO II - Empfänger nur einmal "besucht".

Achtung: das Windrad des Sensors darf während der An-/Abmeldung nicht gedreht werden!

Das automatische Versenden der Anmeldung starten

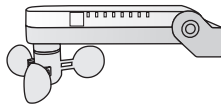

Die Sensortaste **Programmierung > 4 sek.** berühren bis LED 1 grün aufleuchtet, anschließend innerhalb von 10 sek. durch das Drehen des Windrades die LED 7 (vorletzte LED) wählen und die Auswahl durch kurzes Berühren der Sensortaste bestätigen (Programmierung aktivieren).

LED 1: leuchtet rot

Die Taste **Programmierung kurz** berühren. (Anmeldevorgang starten)

Ton: **schnelle Pieptöne** LED 1: **blinkt rot**

Die Anmeldung des Sensors wird automatisch regelmäßig gesendet.

Die Anmeldung am ersten NERO II - Empfänger speichern

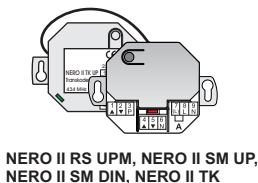

NERO II RS UPM, NERO II SM UP,
NERO II SM DIN, NERO II TK

z.B. an einem NERO II RS UPM / SM UP / SM DIN / TK:

Die Taste **Programmierung > 4 sek.** betätigen. (Programmierung aktivieren)

Die Taste **Programmierung > 1 sek.** betätigen. (Anmeldung speichern)

Die Taste **Programmierung 2 x kurz** betätigen. (Programmierung beenden)

Die Anmeldung am zweiten NERO II - Empfänger speichern

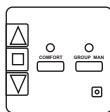

NERO II RS, NERO II RSF

z.B. an einer Motorsteuerung NERO II RS / NERO II RSF:

Die Taste **Programmierung > 4 sek.** betätigen. (Programmierung aktivieren)

Die Taste **AUF kurz** betätigen. (Anmeldung speichern)

Die Taste **STOP > 1 sek.** betätigen. (Programmierung beenden)

Mit den gleichen Programmierschritten die ankommende Anmeldung an den restlichen vorgesehenen NERO II - Empfängern speichern...

Den Programmiermodus des Sensors beenden

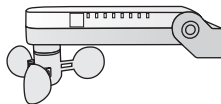

Die Taste **Programmierung kurz** berühren

Ton: **2 x Piepton**

Die Programmierung ist beendet.

Teil 2:

optionale Fernprogrammierung

Die auf den folgenden Seiten beschriebenen Vorgänge sind für die Bedienung, Inbetriebnahme oder Programmierung der Anlage nicht unbedingt notwendig. Viel mehr stellen sie eine Alternative bzw. zusätzliche Möglichkeit für die An-/Abmeldung der Sender dar, die in bestimmten Situationen dem Installateur helfen können, den Installations- bzw. den Zeitaufwand erheblich zu reduzieren.

Die optionale Fernprogrammierung basiert auf der Eigenschaft des NERO II - System, den Programmiermodus der Empfänger von angemeldeten Sendern aktivieren zu können. Dem entsprechend können neue Sender angemeldet bzw. vorhandene Sender ohne Zugang zu Empfängern gelöscht werden.

Übliche Beispiele, in denen die Fernanmeldung / Fernanmeldung effektiv genutzt werden kann:

- Anmeldung / Abmeldung von NERO II - Sendern an Empfängern, die schwer zugänglich installiert sind (z.B. im Rollladenkasten, in einer Unterputz-Installationsdose etc.).
- Schnelle und gleichzeitige Anmeldung / Abmeldung von Sendern an allen Empfängern einer Steuerungsgruppe.

Fernprogrammierung

Fernanmeldung neuer NERO II - Sender mit Hilfe des angelernten NERO II WISO

Die Reihenfolge der Programmierschritte bei der Fernanmeldung:

- 1** Den Programmiermodus des NERO II - Empfängers / aller Empfänger einer Gruppe vom bereits angelernten NERO II WISO - Sensor aus aktivieren.
- 2** Die Anmeldung eines neuen NERO II - Senders versenden.
Die Anmeldung wird an allen aktivierten NERO II - Empfängern automatisch gespeichert.
- 3** Den Programmiermodus der aktivierten Empfänger vom NERO II WISO aus beenden.

Achtung: das Windrad des Sensors darf während der An-/Abmeldung nicht gedreht werden!

Den Programmiermodus aller NERO II - Empfänger einer Gruppe vom bereits angelernten NERO II WISO - Sensor aus aktivieren

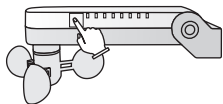

Programmierung > 4 sek., dann **LED 7 wählen** und **Auswahl bestätigen**
Sensor-LED 1: leuchtet rot

Programmierung > 4 sek. (Programmiermodus der Empfänger aktivieren)
Sensor-LED 1: schnelles rotes Blinken

Der Programmiermodus aller Empfänger dieser Gruppe wird aktiviert.

Empfänger-Ton: periodische Pieptöne alle 2 sek.

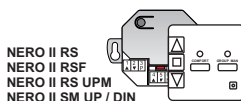

Die Anmeldung eines neuen NERO II - Senders senden.

z.B. einer 3-er Funktionsgruppe des Universalsenders NERO II CH6:

Eine beliebige Taste der anzumeldenden Funktionsgruppe gedrückt halten
+ eine beliebige Taste außerhalb dieser Funktionsgruppe **kurz betätigen**.

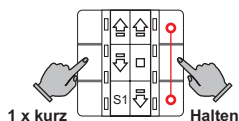

z.B. einer Gruppensteuerung NERO II RS / NERO II RSF:

Die Taste **GROUP MAN** > 4 sek. betätigen (Programmierung aktivieren)

Die Taste **AUF** kurz betätigen (Anmeldung senden)

Die Taste **STOP** > 1 sek. betätigen (Programmierung verlassen)

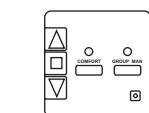

NERO II RS, NERO II RSF

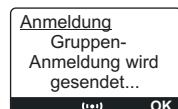

z.B. einer Steuerungsgruppe "Küche" der NERO II - Zentrale:

Menüpunkt **Gruppen/Küche/Anmelden** wählen (Programmierung aktivieren)

Die Taste **AUF** kurz betätigen (Anmeldung senden)

Die Taste **OK** kurz betätigen (Programmierung verlassen)

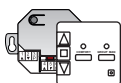

Das Speichern der neuen Anmeldung wird von allen aktivierten NERO II - Empfängern bestätigt.

Empfänger-Bestätigung: **3 x Piepton**

Den Programmiermodus aller aktivierten NERO II - Empfänger vom NERO II WISO aus beenden

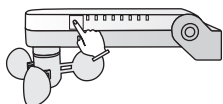

Programmierung kurz berühren. (Programmierung beenden)

Sensor-LED 1: 2 x gelbes Blinken

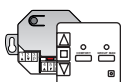

Empfänger-Bestätigung: **2 x Piepton**. Die Programmierung ist beendet.

Fernprogrammierung

Fernabmeldung der NERO II - Sender mit Hilfe des angelernten NERO II WISO

Die Fernabmeldung (das Löschen) eines NERO II - Senders an einem NERO II - Empfänger oder an allen Empfängern einer Gruppe erfolgt ähnlich der Fernanmeldung. Lediglich beim Schritt ② wird anstatt einer Anmeldung die Abmeldung des jeweiligen NERO II - Senders gesendet.

Die Reihenfolge der Programmierschritte bei der Fernabmeldung:

- ① Den Programmiermodus des NERO II - Empfängers / aller Empfänger einer Gruppe vom bereits angelernten NERO II WISO - Sensor aus aktivieren.
- ② Die Abmeldung des zu löschenden NERO II - Senders senden.
Alle aktivierten NERO II - Empfänger löschen die Anmeldung dieses Senders aus dem Speicher.
- ③ Den Programmiermodus der aktivierten Empfänger vom NERO II WISO aus beenden.

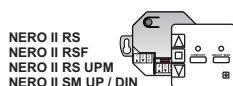
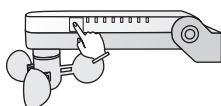

Den Programmiermodus aller NERO II - Empfänger einer Gruppe vom bereits angelernten NERO II WISO - Sensor aus aktivieren ①

Programmierung > 4 sek., dann LED 7 wählen und Auswahl bestätigen
Sensor-LED 1: leuchtet rot

Programmierung > 4 sek. (Programmiermodus der Empfänger aktivieren)
Sensor-LED 1: schnelles rotes Blinken

Der Programmiermodus aller Empfänger dieser Gruppe wird aktiviert.
Empfänger-Ton: periodische Pieptöne alle 2 sek.

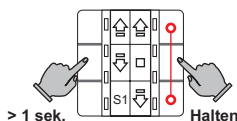

Die Abmeldung eines zu löschenden NERO II - Senders senden. ②A

z.B. einer 3-er Funktionsgruppe eines NERO II CH6:

Eine beliebige Taste der zu löschenden Funktionsgruppe gedrückt halten
+ eine beliebige Taste außerhalb dieser Funktionsgruppe **> 1 sek. betätigen.**

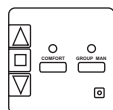

NERO II RS, NERO II RSF

z.B. einer Gruppensteuerung NERO II RS / NERO II RSF: ②B

Die Taste **GROUP MAN** > 4 sek. betätigen (Programmierung aktivieren)

Die Taste **AB** > 1 sek. betätigen (Abmeldung senden)

Die Taste **STOP** > 1 sek. betätigen (Programmierung verlassen)

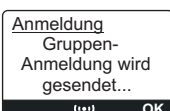

z.B. einer Steuerungsgruppe "Küche" der NERO II - Zentrale: ②C

Menüpunkt **Gruppen/Küche/Anmelden** wählen (Programmierung aktivieren)

Die Taste **AB** > 1 sek. betätigen (Abmeldung senden)

Die Taste **OK kurz** betätigen (Programmierung verlassen)

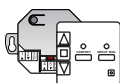

Das Löschen der jeweiligen Anmeldung wird von allen aktivierten NERO II - Empfängern bestätigt.

Empfänger-Bestätigung: **1 x langer Piepton**

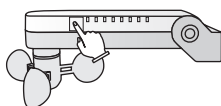

Den Programmiermodus aller aktivierten NERO II - Empfänger vom NERO II WISO aus beenden ③

Programmierung kurz berühren. (Programmierung beenden)

Sensor-LED 1: 2 x gelbes Blinken

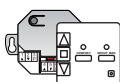

Empfänger-Bestätigung: **2 x Piepton.** Die Programmierung ist beendet.

Fernprogrammierung

Fernanmeldung des NERO II WISO mit Hilfe anderer angelernter NERO II - Sender

In diesem praktischen Beispiel wird ein bestehendes NERO II - System mit einem NERO II WISO -Sensor nachgerüstet. Die Fernaktivierung der NERO II - Empfänger übernimmt in diesem Fall einer der bestehenden, angemeldeten NERO II - Sender (z.B. NERO II Zentrale, NERO II RS oder NERO II RSF).

Der schematische Ablauf dieser Fernanmeldung-Variante:

- 1** Den Programmiermodus des NERO II - Empfängers / aller NERO II - Empfänger einer Gruppe von einem vorhandenen, bereits angelernten NERO II - Sender aus aktivieren.
- 2** Die Anmeldung des NERO II WISO - Sensors.
Die Anmeldung des Sensors wird an aktivierten Empfängern automatisch gespeichert.
- 3** Den Programmiermodus der Empfänger vom ersten NERO II - Sender aus beenden.

Achtung: das Windrad des Sensors darf während der An-/Abmeldung nicht gedreht werden!

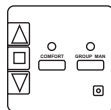

NERO II RS, NERO II RSF

Den Programmiermodus aller NERO II - Empfänger einer Gruppe vom bereits angelernten NERO II - Sender aus aktivieren.

z.B. von einer Gruppensteuerung NERO II RS / NERO II RSF:

1A

Die Taste **GROUP MAN** > **4 sek.** betätigen (Programmierung aktivieren)
Die Taste **GROUP MAN** **kurz** betätigen (Prog.-Modus der Empfänger starten)

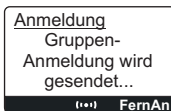

z.B. aus einer Gruppe (z.B. "Südfassade") der NERO II - Zentrale:

1B

Menüpunkt "**Gruppen / Südfassade / Anmelden**" wählen und die Soft-Taste "**FernAn**" **kurz** betätigen (die Option muss unter "Einstellungen / Optional / Erweiterte Einstellungen / Fernwartung" freigeschaltet sein).

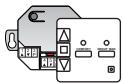

Die NERO II - Empfänger bestätigen den Eingang in Programmiermodus.

Empfänger-Ton: periodische Pieptöne alle 2 sek.

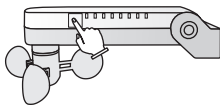

Die Anmeldung des NERO II WISO - Sensors senden:

2

Programmierung > **4 sek.**, dann **LED 7** wählen und **Auswahl bestätigen**
Programmierung **kurz** berühren (Anmeldevorgang starten)
Programmierung > **1 sek.** berühren (Anmeldung am Empfänger speichern)

Empfänger-Bestätigung: **3 x Piepton**

Programmierung **kurz** berühren (Programmierung beenden)

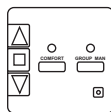

NERO II RS, NERO II RSF

Den Programmiermodus der aktivierten NERO II - Empfänger beenden.

z.B. von einer Gruppensteuerung NERO II RS / NERO II RSF:

3A

Die Taste **GROUP MAN** **kurz** betätigen (Prog.-Modus der Empfänger beenden)
Die Taste **STOP** > **1 sek.** betätigen (die Programmierung verlassen)

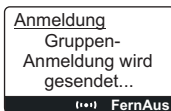

z.B. aus einer Gruppe (z.B. "Südfassade") der NERO II - Zentrale:

3B

Die Soft-Taste "**FernAus**" **kurz** betätigen (den Programmiermodus der Empfänger beenden und die Programmierung verlassen).

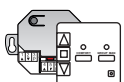

Die NERO II - Empfänger bestätigen das Ende der Programmierung.

Empfänger-Bestätigung: **2 x Piepton**

Fernprogrammierung

Fernabmeldung des NERO II WISO mit Hilfe anderer angelernten NERO II - Sender

Die Fernabmeldung (das Löschen) eines NERO II WISO - Sensors an NERO II - Empfängern erfolgt ähnlich der Fernanmeldung. Lediglich beim Schritt ② wird anstatt einer Anmeldung die Abmeldung des Sensors gesendet.

Der schematische Ablauf dieser Fernabmeldung-Variante:

- ① Den Programmiermodus des NERO II - Empfängers / aller NERO II - Empfänger einer Gruppe von einem vorhandenen, bereits angelernten NERO II - Sender aus aktivieren.
- ② Die Abmeldung des NERO II WISO - Sensors versenden.
Alle aktivierten NERO II - Empfänger löschen die Anmeldung des Sensors aus dem Speicher.
- ③ Den Programmiermodus der Empfänger vom ersten NERO II - Sender aus beenden.

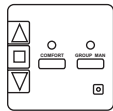

NERO II RS, NERO II RSF

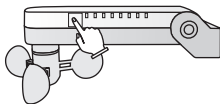
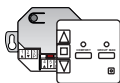
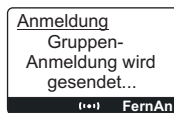

Den Programmiermodus aller NERO II - Empfänger einer Gruppe vom bereits angelernten NERO II - Sender aus aktivieren.

z.B. von einer Gruppensteuerung NERO II RS / NERO II RSF:

①A

Die Taste **GROUP MAN** > 4 sek. betätigen (Programmierung aktivieren)
Die Taste **GROUP MAN** kurz betätigen (Prog.-Modus der Empfänger starten)

z.B. aus einer Gruppe (z.B. "Südfassade") der NERO II - Zentrale:

①B

Menüpunkt "**Gruppen / Südfassade / Anmelden**" wählen und die Soft-Taste "**FernAn**" kurz betätigen (die Option muss unter "Einstellungen / Optional / Erweiterte Einstellungen / Fernwartung" freigeschaltet sein).

Die NERO II - Empfänger bestätigen den Eingang in Programmiermodus.

Empfänger-Ton: periodische Pieptöne alle 2 sek.

Die Abmeldung des NERO II WISO - Sensors senden:

②

Programmierung > 4 sek., dann **LED 7** wählen und **Auswahl bestätigen**

Programmierung kurz berühren (Anmeldevorgang starten)

Programmierung > 4 sek. berühren (Anmeldung am Empfänger löschen)

Empfänger-Bestätigung: **2 x langer Piepton**

Programmierung kurz berühren (Programmierung beenden)

Den Programmiermodus der aktivierten NERO II - Empfänger beenden.

z.B. von einer Gruppensteuerung NERO II RS / NERO II RSF:

③A

Die Taste **GROUP MAN** kurz betätigen (Prog.-Modus der Empfänger beenden)

Die Taste **STOP** > 1 sek. betätigen (die Programmierung verlassen)

z.B. aus einer Gruppe (z.B. "Südfassade") der NERO II - Zentrale:

③B

Die Soft-Taste "**FernAus**" kurz betätigen (den Programmiermodus der Empfänger beenden und die Programmierung verlassen).

Die NERO II - Empfänger bestätigen das Ende der Programmierung.

Empfänger-Bestätigung: **2 x Piepton**



Ihr Fachbetrieb in Ihrer Nähe:



inprojal
elektrosysteme gmbh
Auf dem Schüffel 1
58513 Lüdenscheid

Tel. +49 (0)2351/6633-300
fax +49 (0)2351/6633-330

info@inprojal.de
www.inprojal.de

Rev. 2.0 G